



La Ciencia del agua caliente es que **VIVAS MEJOR**



Agua caliente al instante! Ahorro de energía superior, con la mayor seguridad, durabilidad y respaldo.

Calentador Tiro Forzado de Paso a Gas Línea Prestige™



10 12 LITROS



- 3** AÑOS DE GARANTÍA
- 9** SISTEMAS DE SEGURIDAD
- DISPLAY CONTROL DIGITAL TEMPERATURA
- AUTO MODULANTE



Experimenta un nuevo grado de confort

www.rheem.com.co

CALENTADOR DE PASO A GAS

¡Agua caliente al instante! Ahorro de energía superior, con la mayor seguridad, durabilidad y respaldo.

Línea Prestige™



CARACTERÍSTICAS GENERALES

- Calentador de paso a gas Tiro Forzado.
- Control digital de la temperatura.
- Encendido automático.
- Tecnología auto modulante.
- Consumo óptimo de gas.
- Mantiene la temperatura constante.
- Compatible con sistemas solares y recirculación.
- Cámara de combustión 100% cobre.
- Encendido con baja presión y caudal.
- 9 sistemas de seguridad para su protección.

Incluye 1 Calentador, 2 Chazos, 2 Pernos de anclaje, sellos de gas, manual, Caja con Kit de ducto de evacuación de gas (no incluida dentro de la misma caja del calentador)

SISTEMAS DE SEGURIDAD

1. Seguridad por ionización.
2. Seguridad por encendido progresivo.
3. Sensor de temperatura en cámara.
4. Seguridad por correcta evacuación de gases.
5. Doble sello de gas.
6. Seguridad por válvula de sobre presión
7. Seguridad por termostato en cámara de combustión.
8. Seguridad de apagado a los 60 minutos (Por defecto viene desactivado, solo activable por un técnico autorizado).
9. Seguridad por fusible térmico.

CONSEJOS DE INSTALACIÓN

- Antes de instalar el calentador verifique el tipo de gas de suministro: Propano o Natural.
- Instale su calentador en lugares aireados, no en baños o recintos cerrados sin ventilación.
- Use siempre llaves de paso para la entrada de agua fría y de gas.
- Haga la instalación de su calentador con un instalador autorizado.

PARA USO SIMULTANEO EN	10L	12L
Una Ducha y un Lavaplatos	✓	✓
Una Ducha y un Lavamanos	✓	✓
2 Duchas	✓	✓

*Recomendaciones aproximadas. El cálculo del uso puede variar según las condiciones de trabajo. Cálculos basados en caudales medios duchas 5 - 6L/min, lavaplatos de 4L/min y lavamanos 3L/min

ESPECIFICACIONES TÉCNICAS

MODELOS	UNIDAD	10L		12L	
		RHDKM-TFS-10	RHDKM-TFS-10-P	RHDKM-TFS-12	RHDKM-TFS-12-P
Modelo					
Tipo de gas		GN	GLP	GN	GLP
Capacidad	L/min	10	10	12	12
Potencia útil	kW	18	18	21,4	21,4
Consumo	kW	20	20	23,7	23,7
Consumo mínimo	kW	4,4	4,4	5,9	5,9
Presión de gas	mbar	20	29	20	29
Presión máxima de agua	Psi	145	145	145	145
Caudal mín de encendido	L/min	3	3	3	3
Dimensiones (Alto-Ancho-Fondo)	mm	540 x 345 x 150	540 x 345 x 150	540 x 345 x 150	540 x 345 x 150
Diámetro ducto	mm	60	60	60	60
Peso neto / embalado	kg	9,5 / 10,5	9,5 / 10,5	9,5 / 10,5	9,5 / 10,5
Alimentación eléctrica	V	120V-60Hz	120V-60Hz	120V-60Hz	120V-60Hz
Eficiencia	%	90	90	90	90

DIAGRAMA DE INSTALACIÓN

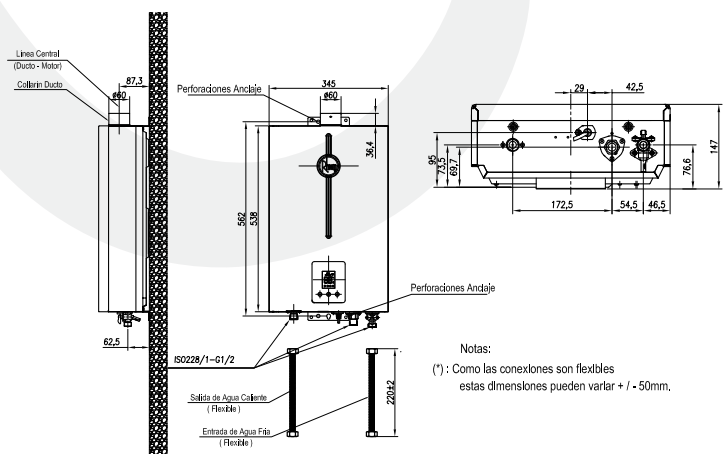

Call Center 018000-413607



Ficha técnica
Calentador de paso a gas

